

# Wallaby

warmer



## Manuel utilisateur

Dispositif médical: Réchauffeur radiant pour bébé  
Nom commercial: Wallaby Warmer  
Modèle / Type: Warmer - V1

Date d'entrée en vigueur: février 2021  
Numéro: 01 Version: 08 FR  
Date d'émission: février 2021

[www.mtts-asia.com](http://www.mtts-asia.com)

CE 2265

## Contenu

Informations sur la société	04
Introduction	05
Description de l'appareil	06
Avertissements	07
Montage de chauffe	13
Utilisation de chauffe	16
Système d'alarme	24
Nettoyage	25
Maintenance	27
Caractéristiques	29
Explication des symboles	31
Politique de garantie	32







MEDICAL TECHNOLOGY TRANSFER AND SERVICES Co., LTD  
Maison n° 26, ruelle 41, rue An Duong Vuong, district de Tay Ho, ville de Hanoi, Vietnam

Tel: +84 24 3766 6521  
Fax: +84 24 3718 8050  
Email: assistance@mtts-asia.com  
www.mtts-asia.com

PROMETEO SRL  
Via Mantova 9  
38122 Trento  
Italie



-  **AVERTISSEMENT** - une déclaration d'avertissement fait référence aux conditions dans lesquelles la possibilité de blessure du patient ou de l'utilisateur existe si une procédure n'est pas suivie correctement.
-  **REMARQUE** - une note contient des informations supplémentaires destinées à clarifier des points, des procédures ou des instructions.

-  Ce manuel de l'utilisateur est destiné aux professionnels de la santé.
-  Le chauffe-bébé Wallaby (Wallaby Warmer) doit être utilisé exclusivement par du personnel qualifié. Cette manuel, accessoires Mode d'emploi, toutes les précautions, et les spécifications doivent être lues avant utilisation.

Wallaby Warmer est conçu pour fournir une source de chaleur contrôlée aux bébés dans les premières semaines de vie. Les réchauffeurs peuvent fournir des soins complets au nouveau-né lors de l'accouchement jusqu'au bébé gravement malade en soins intensifs néonataux

### Contrôle de la chaleur

En MODE BÉBÉ, le réchaud procure un contrôle stable de la température de la peau du bébé en ajustant automatiquement la puissance de celui-ci pour compenser les variations des conditions physiologiques et environnementales. Ceci est réalisé en utilisant un microprocesseur qui mesure et met à jour la température du bébé cinq fois par seconde.

En MODE MANUEL, le réchaud fournit une puissance de chauffage réglable par l'utilisateur et la possibilité de surveiller la température de la peau de bébé à l'aide d'un capteur de peau.

En mode PRE-CHAUFFAGE, le réchauffeur assure un préchauffage général sans alarme du réchauffeur et de l'environnement au-dessus du matelas chauffant.

## Description de l'appareil

### Vue d'ensemble

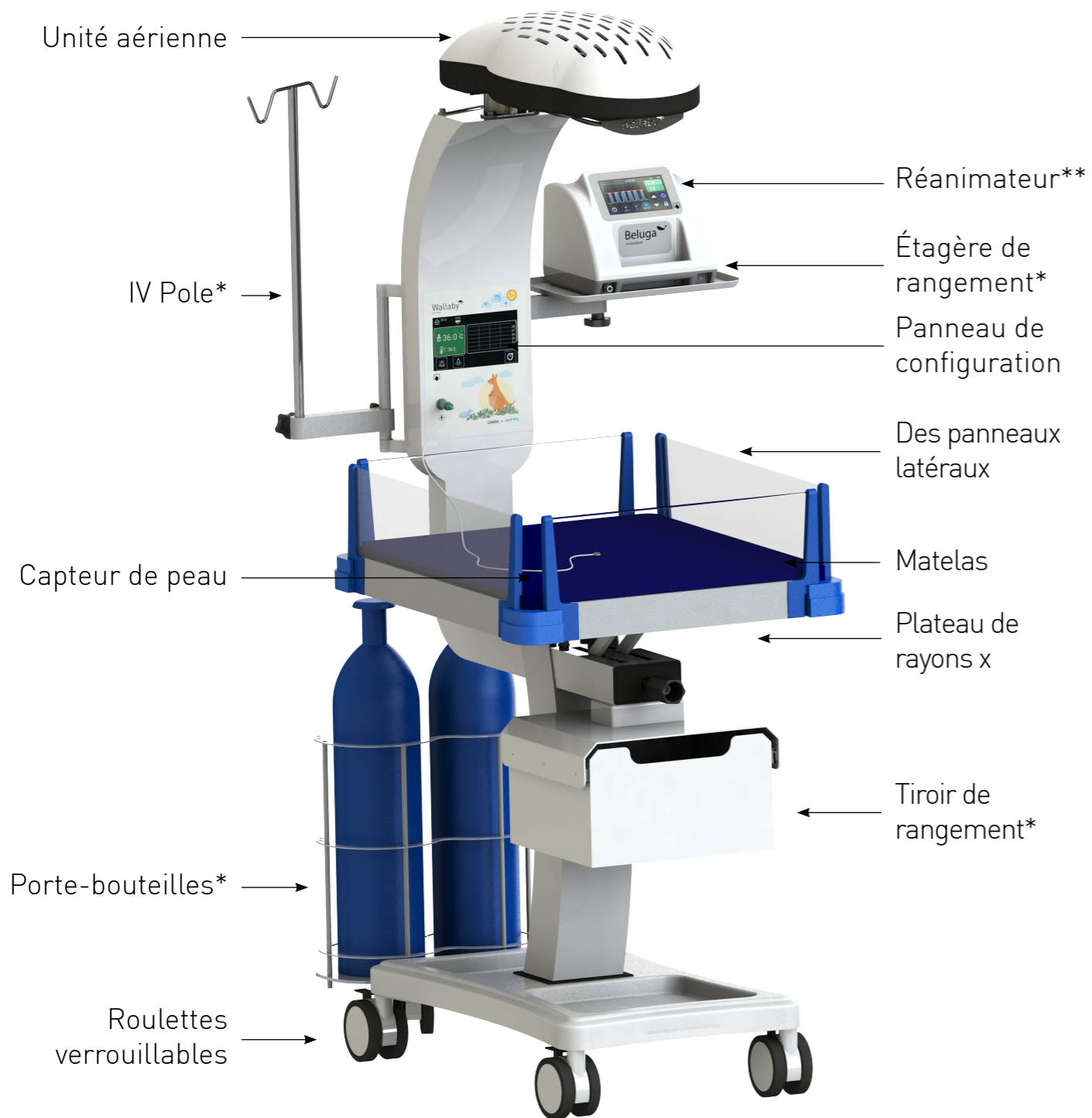

\* Accessoires optionnels

\*\* Non inclus, illustration seulement

## Description de l'appareil

### Panneau de configuration

Les fonctions de Wallaby Warmer sont contrôlées par un écran tactile.

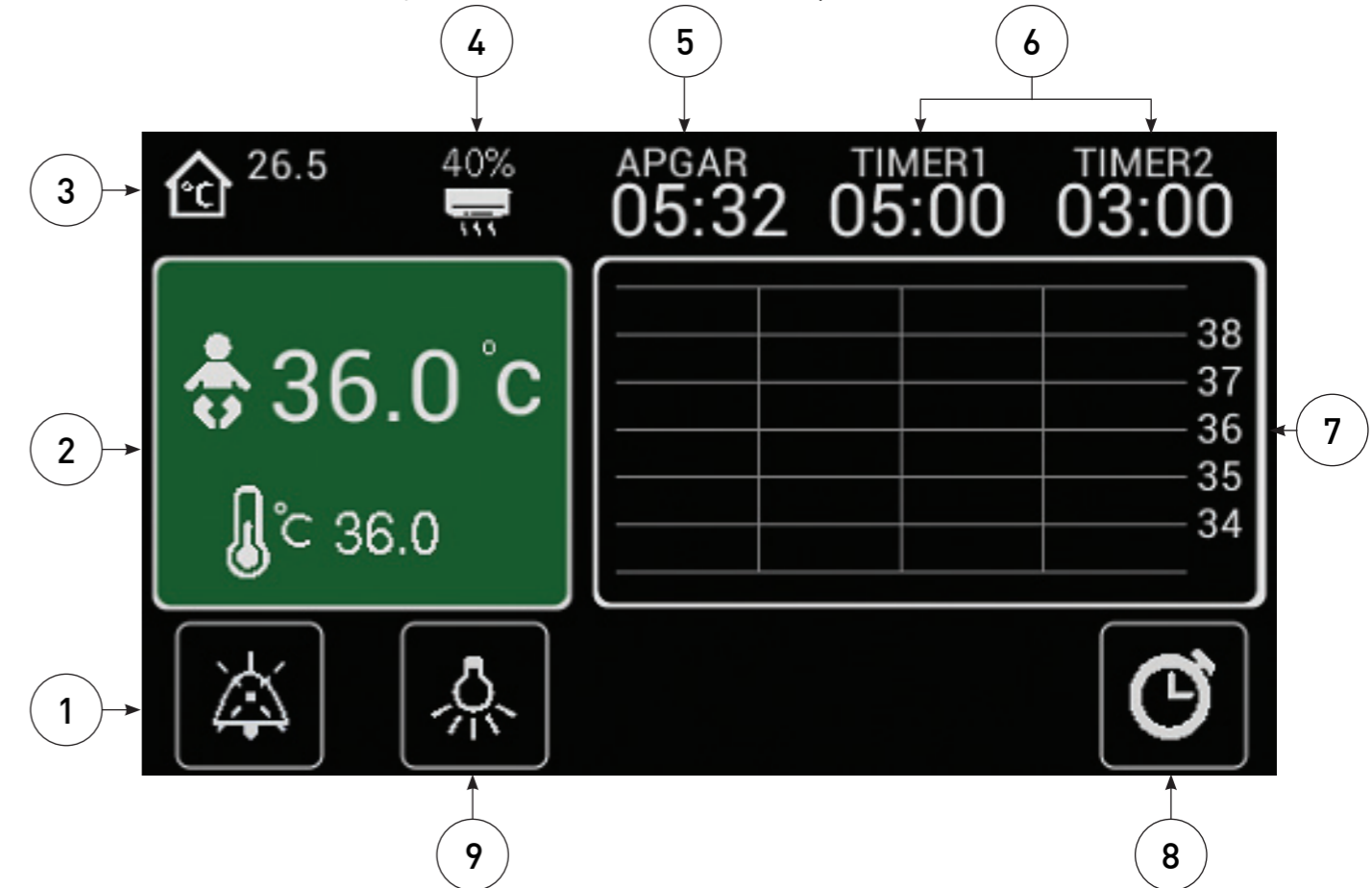

1	<b>Muet d'alarme</b>	Touchez ce symbole pour couper le son de l'alarme pendant 10 minutes.
2	<b>Panneau de sélection de mode</b>	Affiche les valeurs définies et les valeurs réelles dans différents MODES Touchez ce panneau pour sélectionner les modes de fonctionnement (MANUEL, BÉBÉ, PRE-CHAUFFAGE).
3	<b>Température ambiante</b>	Affiche la température ambiante en °C
4	<b>Puissance de chauffage</b>	Affiche la puissance de chauffage
5	<b>Minuterie de APGAR</b>	Affiche la minuterie APGAR
6	<b>Minuterie de procédure</b>	Affiche les minuterie de procédure
7	<b>Diagramme d'historique de température</b>	Affiche l'historique de 5 minutes de réglage de la température et de la température de bébé
8	<b>Minuterie</b>	Touchez ce symbole pour accéder aux écrans de sélection APGAR et de minuterie de procédure.
9	<b>Lampe d'examen</b>	Touchez ce symbole pour accéder à l'écran de réglage de la lumière

## Avertissements

### Sécurité des utilisateurs et des patients

- ⚠ L'utilisation de l'appareil en dehors de la plage de température ambiante spécifiée (18-35 ° C) ou d'humidité (0-90% HR) peut compromettre les performances.
- ⚠ N'utilisez pas l'appareil si l'un des composants semble être endommagé ou cassé. Les composants endommagés ou cassés doivent être jetés et remplacés.
- ⚠ Ne placez pas l'appareil dans un endroit où sa ventilation est compromise.
- ⚠ Ne couvrez pas l'appareil avec des couvertures pendant le fonctionnement.
- ⚠ La présence de dispositifs électrochirurgicaux, d'équipements à ondes courtes ou à micro-ondes à proximité de ce dispositif pourrait entraîner des interférences électriques affectant négativement le fonctionnement de ce dernier.
- ⚠ L'appareil n'est pas adapté à une utilisation en présence de matériaux inflammables ou autres, tels que certains types de liquides de nettoyage.
- ⚠ Ne modifiez pas cet équipement sans l'autorisation du fabricant.
- ⚠ Une surcharge des étagères peut affecter la stabilité du réchaud.
- ⚠ Un réchauffeur ne peut pas différencier l'hypothermie (basse peau et basse température centrale) et la fièvre (basse peau et température centrale élevée). Assurez-vous que l'état clinique du bébé est examiné régulièrement.
- ⚠ Lorsque vous utilisez le réchauffeur en MODE MANUEL, surveillez en permanence l'état clinique et la température du bébé.
- ⚠ Il est déconseillé de laisser un bébé sans surveillance sous un réchaud rayonnant pour bébé.
- ⚠ La chaleur émise par un radiateur peut augmenter la perte d'eau insensible du bébé. Envisagez les mesures appropriées pour maintenir un bon équilibre des fluides.
- ⚠ Verrouillez les roues avant avant de changer l'angle du lit.
- ⚠ La position de l'opérateur est définie comme étant à mi-chemin de chaque côté de l'appareil, à une distance inférieure à 600 mm du panneau de commande avant.

## Avertissements



### Capteur de peau et couvercle du capteur

- ⚠ Le réchauffeur ne peut pas mesurer ou contrôler la température de la peau du bébé si le capteur de la peau n'est pas correctement positionné sur le bébé.
- ⚠ Utilisez uniquement les capteurs cutanés MTTS pour mesurer la température de la peau du bébé.
- ⚠ Vérifiez régulièrement que le capteur de peau reste correctement positionné sur le bébé.
- ⚠ Assurez-vous que le capteur cutané est toujours en contact direct avec la peau de bébé.
- ⚠ Ne placez jamais d'obstacle entre le radiateur et le capteur de peau.
- ⚠ Le chauffage est obstrué si le bébé est enveloppé dans une couverture qui se place entre le radiateur et le capteur de peau.
- ⚠ Ne pas utiliser de capteur de température axillaire ou rectal pour contrôler la température de la peau du bébé. L'utilisation d'un capteur de température axillaire ou rectal pour contrôler la température de la peau du bébé peut entraîner une surchauffe ou une surchauffe du bébé.
- ⚠ En mode MANUAL, la température de peau affichée est uniquement à des fins de surveillance et n'est pas utilisée pour contrôler la puissance du chauffage.









### Le réchauffeur

- ⚠ Le réchauffeur ne s'adapte pas à la température du patient en mode PRE-CHAUFFAGE. MODE PRE-CHAUFFAGE fournit un éclairage énergétique inférieur à 10 mW / cm<sup>2</sup> sur le matelas.
- ⚠ Assurez-vous qu'il y a au moins 30 cm d'espace libre au-dessus de l'appareil de chauffage.
- ⚠ Ne placez rien entre le radiateur et le patient qui pourrait empêcher l'efficacité de la chaleur radiante.
- ⚠ Assurez-vous que la tête de chauffage se trouve directement sur le patient ou dans une position centrale sur le lit.

## Avertissements











-  L'équilibre thermique d'un bébé peut être affecté par les conditions ambiantes. Ne placez pas de réchaud radiant pour bébé à la lumière directe du soleil, près d'une autre source de chaleur ou dans des conditions de tirage.
-  Ne placez jamais d'objets sur le radiateur chauffant. Ne jamais attacher d'objets à la surface du radiateur chauffant.

## Électrique

-  Pour éviter tout risque de choc électrique, cet équipement ne doit être branché qu'à une prise de courant avec terre de protection.
-  Assurez-vous que le matériel supplémentaire connecté au bébé ou au réchaud est électriquement sûr.
-  Assurez-vous que l'alimentation est continue, mise à la terre, approuvée pour une utilisation en milieu hospitalier et conforme à la tension spécifiée sur l'unité.
-  Assurez-vous que le régulateur de puissance est utilisé si la tension ou la fréquence d'alimentation est susceptible de varier en dehors de la plage spécifiée.
-  Des risques de choc électrique existent sous les panneaux de commande. Assurez-vous que tous les travaux d'entretien et de maintenance sont effectués par du personnel qualifié.
-  N'utilisez pas de prises multiples ou de rallonges supplémentaires pour connecter le réchauffeur à l'alimentation. Utilisez uniquement des cordons d'alimentation et des fiches de qualité hospitalière.
-  Les équipements de communication RF portables et mobiles peuvent affecter les équipements électriques médicaux.
-  Assurez-vous que le réchauffeur ne bloque pas l'accès à la prise d'alimentation.

## Avertissements

### Lit

-  Assurez-vous que le lit est de niveau et que les panneaux latéraux sont verrouillés avant le transport.
-  Ne déplacez pas le réchaud en poussant ou en tirant sur les panneaux latéraux du lit. Cette action peut entraîner la détérioration et la rupture des composants qui agissent comme une barrière de sécurité autour du bébé.
-  L'inclinaison du lit à partir de la position horizontale peut affecter les performances plus chaudes en modifiant la répartition de la chaleur sur le matelas.
-  Inspectez tous les tubes et fils connectés au bébé avant et après l'inclinaison du lit. Le fait de basculer ou de déplacer le lit chauffant peut tirer sur des tubes ou des fils.
-  Ne pas utiliser le lit sans le matelas.
-  Assurez-vous que les branches du patient et de l'opérateur sont dégagées des panneaux latéraux du lit lors de l'ouverture et de la fermeture.
-  Ne laissez pas le bébé sans surveillance dans le lit lorsque les panneaux latéraux sont rabattus.
-  Ne vous appuyez pas sur le lit.
-  Veillez à ne pas déloger les tubes et les lignes lors de l'ouverture ou de la fermeture des panneaux latéraux.
-  Vérifiez régulièrement que les panneaux latéraux sont bien verrouillés en position verticale.

## Avertissements

### Charges plus chaudes

- ⚠ La charge maximale du lit est de 10 kg.
- ⚠ Ne pas dépasser la tablette de stockage total maximum de 5 kg.

### Nettoyage et entretien

- ⚠ Seul le personnel qualifié doit effectuer les procédures de maintenance et d'entretien.
- ⚠ Pour éviter tout risque de brûlure lors des procédures de nettoyage et d'entretien, assurez-vous que le réchauffeur est débranché de l'alimentation en retirant la fiche de la prise de courant et que l'élément chauffant est autorisé à refroidir.
- ⚠ Pour éviter tout risque d'électrocution lors des procédures de nettoyage et de maintenance, assurez-vous que le réchauffeur est débranché de l'alimentation électrique en débranchant la fiche de la prise secteur.

## Montage de chauffe

### ÉTAPE 1 - Retirez les composants de la boîte

	x 1	Base		x 2	Panneau latéral 54cm
	x 1	Supporter		x 2	Panneau latéral 64cm
	x 1	Châssis en plastique		x 1	Matelas de lit
	x 1	Unité de contrôle		x 2	Étagères de rangement
	x 1	Lit avec plateau à rayons X		x 4	Boulon M10x80
				x 4	Boulon M10x25
				x 1	Boulon M10x120 + 2 Écrous
				x 1	Boulon M10x60 + 1 Écrou
				x 1	Manivelle
				x 2	Sensor de piel

 La liste exclut les accessoires optionnels. Reportez-vous aux étapes 3 et 8 pour plus d'informations.

### ÉTAPE 2 - Fixez le support à la base

⚠ Deux personnes peuvent être nécessaires pour effectuer cette étape

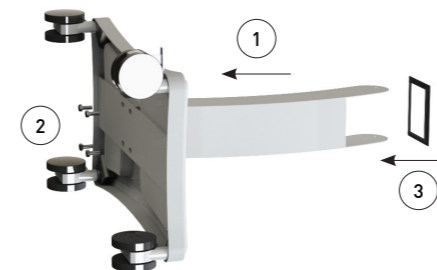

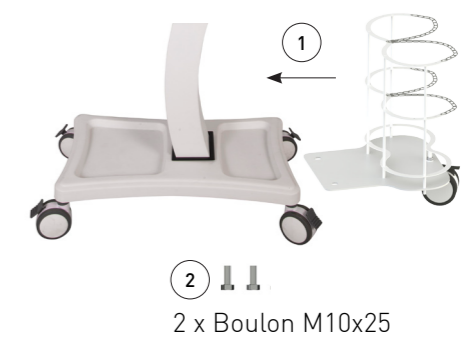

### ÉTAPE 3 - Fixez le porte-cylindres (Optionnel)

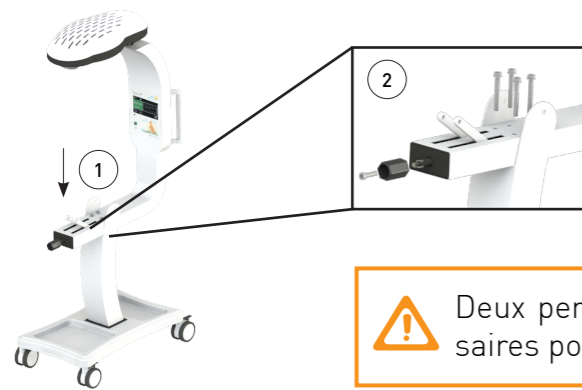

## Montage de chauffe

### ÉTAPE 4 - Fixez l'unité de commande et la manivelle au support



 Deux personnes peuvent être nécessaires pour effectuer cette étape

### ÉTAPE 5 - Fixez le panneau latéral au lit

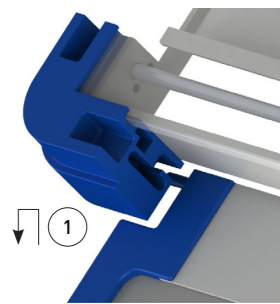

 Fixez uniquement le panneau latéral le plus proche de l'unité de contrôle à cette étape. Les panneaux restants seront fixés à l'étape 7.

### ÉTAPE 6 - Fixer le lit

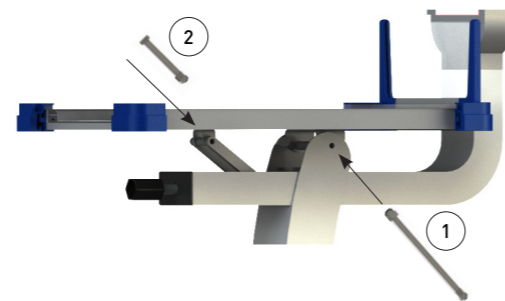

### ÉTAPE 7 - Fixez les 3 panneaux latéraux restants au lit

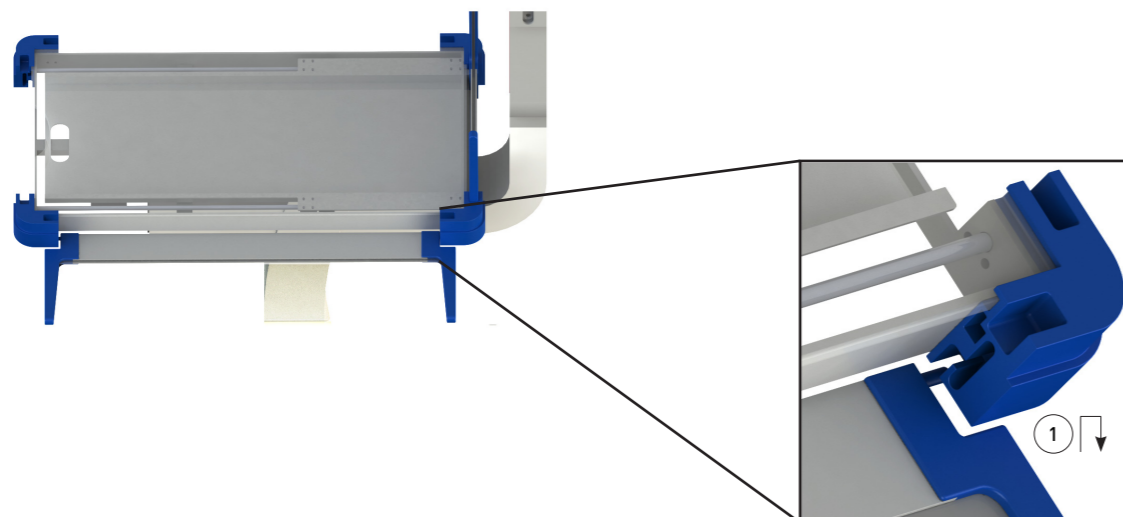

## Montage de chauffe

### ÉTAPE 8 - Fixation des accessoires optionnels

NO	NOM	NO COMMANDE
1.	IV Pole	WLB-1030
2.	Étagère de rangement	WLB-1040
3.	Tiroir de rangement	WLB-1050
4.	Porte-bouteilles	WLB-1060 (ÉTAPE 3)

**3A** Déconnecter les parties supérieure et inférieure  
Appuyez sur le loquet noir des deux côtés et faites-le glisser

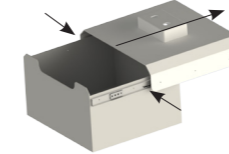

**3B** Fixez la partie supérieure à l'unité de contrôle  
Utilisez 2 x boulons M10x25

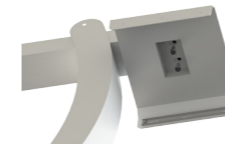

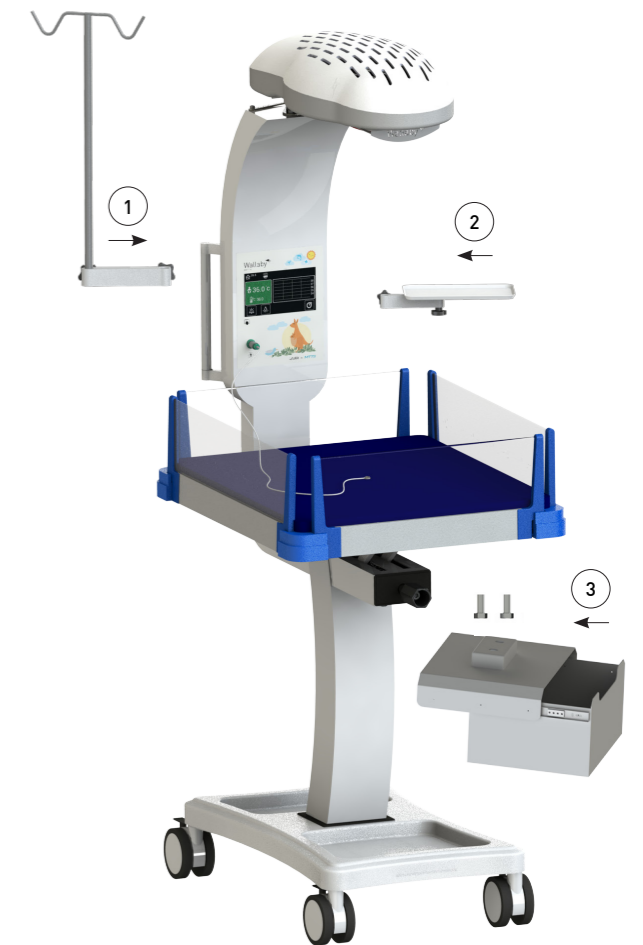

**3C** Connecter la partie inférieure  
Faites glisser jusqu'à ce que vous entendiez un son de «clique»



### ÉTAPE 9 - Branchez et allumez

Le connecteur se branche à l'arrière de l'unité de contrôle Wallaby Warmer, puis directement dans la prise de courant murale.

-  Utilisez uniquement les cordons d'alimentation et les connecteurs fournis par MTTs.
-  Wallaby Warmer ne doit être utilisé qu'avec les prises de courant équipées d'une broche de protection (terre).



## Utilisation de chauffe

### Commencer la thérapie

Placez l'interrupteur à bascule situé à l'arrière de l'unité de contrôle sur la position «ON».



**i** L'appareil démarrera automatiquement dans le dernier mode utilisé.

Appuyez sur le panneau de sélection de MODE pour accéder à l'écran de sélection de MODE.



1	Réglage de la valeur	Appuyez sur la flèche vers le haut ou le bas pour régler la température ou la puissance de chauffage
2	MODE BÉBÉ	Touchez ce symbole pour sélectionner MODE BÉBÉ
3	MODE PRE-CHAUFFAGE	Touchez ce symbole pour sélectionner MODE PRE-CHAUFFAGE
4	MODE MANUEL	Touchez ce symbole pour sélectionner MODE MANUEL
5	Information	Touchez ce symbole pour afficher des informations sur le périphérique.

### Placer le capteur de peau

1. Nettoyez et séchez doucement la peau du bébé à l'endroit où vous souhaitez placer le capteur de peau.
2. Placez le côté brillant du capteur de peau sur la peau de bébé à l'emplacement souhaité.
3. Fixez du ruban adhésif sur le capteur à l'aide d'un ruban adhésif de qualité médicale.

**!** Le réchauffeur ne peut pas mesurer ou contrôler la température de la peau du bébé si le capteur de la peau n'est pas correctement positionné sur le bébé.

## Utilisation de chauffe

### Utiliser le MODE BÉBÉ

Le MODE BÉBÉ offre un contrôle stable de la température de la peau du bébé en ajustant automatiquement la puissance du chauffage afin de compenser les variations des conditions métaboliques et environnementales. En mesurant et en actualisant la température du bébé cinq fois par seconde, MODE BÉBÉ offre une thermorégulation optimale et est recommandé comme mode préféré de maintien de la température corporelle du patient.

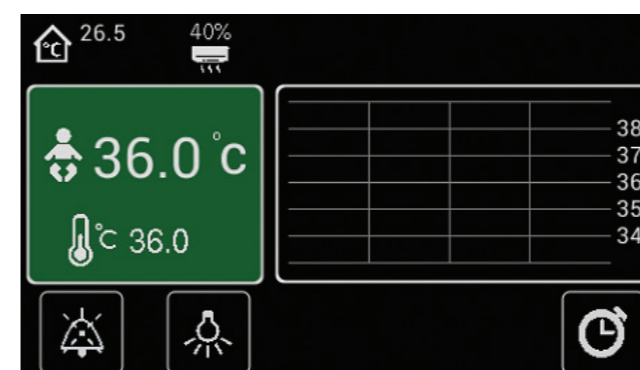

1. Insérez fermement la fiche du capteur cutané dans la prise du panneau avant.
2. Lorsque le bébé arrive, placez-le sur le matelas plus chaud et fixez correctement le capteur de peau.
3. Sélectionnez MODE BÉBÉ dans l'écran MODE Selection.
4. Réglez la température de la peau souhaitée entre 34 °C et 37,5 °C en appuyant sur les flèches haut / bas du panneau avant. La température réglée est affichée sous le symbole du bébé.
5. Lorsque la fiche du capteur de la peau est correctement insérée dans la prise du panneau avant et que le capteur de la peau est correctement positionné sur le bébé, la température de la peau de celui-ci est affichée à côté du symbole du bébé.

Le réchaud va maintenant ajuster automatiquement la puissance du radiateur pour stabiliser la température de la peau du bébé à la température désirée.

- !** Un contrôle indépendant de la température est essentiel pour tout bébé sous un réchaud rayonnant pour bébé.
- !** Un réchauffeur ne peut pas différencier l'hypothermie (basse peau et basse température centrale) et la fièvre (basse peau et haute température centrale). Assurez-vous que l'état clinique du bébé est examiné régulièrement.

## Utilisation de chauffe

- i** Si la température de la peau du bébé est inférieure à la température définie lors de la première sélection du MODE BÉBÉ, l'alarme BASSE TEMPÉRATURE DE LA PEAU est désactivée pendant 10 minutes ou jusqu'à ce que la température de la peau du bébé se soit réchauffée à la température définie.
- i** La période de préchauffage de 10 minutes permet un réchauffement continu du bébé en toute sécurité sans alarmes intempestives.
- i** Le poids du bébé, son âge, son état clinique et d'autres facteurs métaboliques et environnementaux auront une incidence sur le temps requis pour se stabiliser à la température de consigne souhaitée.
- i** Attendez 5 à 10 minutes pour que la température de la peau du bébé se stabilise après le réglage de la température.

## Utilisation de chauffe

### Utilisation du MODE PRE-CHAUFFAGE

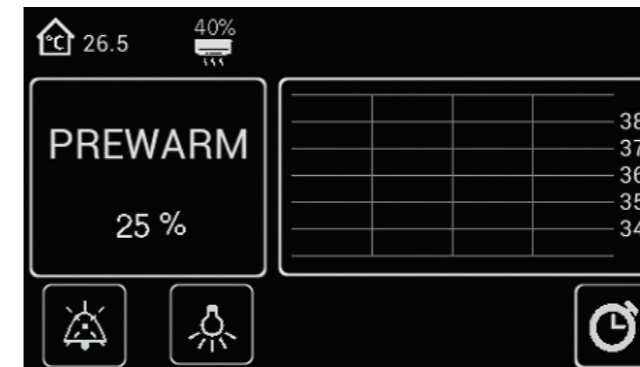

MODE PRE-CHAUFFAGE fournit une alarme et un préchauffage sans problème du réchauffeur et de l'environnement au-dessus du matelas plus chaud avant l'arrivée du bébé. MODE PRE-CHAUFFAGE doit être sélectionné au moins 5 minutes avant que le bébé ne soit placé sur le réchaud. Il peut également être utilisé pour fournir un chauffage de fond de faible puissance, si nécessaire.

**!** Le Wallaby Warmer ne s'adapte pas à la température du patient en MODE PRE-CHAUFFAGE. Lorsqu'un bébé est placé sous le réchaud, vous devez sélectionner immédiatement le MODE MANUEL ou le MODE BÉBÉ.

## Utilisation de chauffe

### Utilisation du MODE MANUEL

Le MODE MANUEL fournit une puissance de chauffage réglable par l'utilisateur et la possibilité de surveiller la température de la peau de bébé à l'aide d'un capteur cutané ou d'un moniteur de température indépendant.

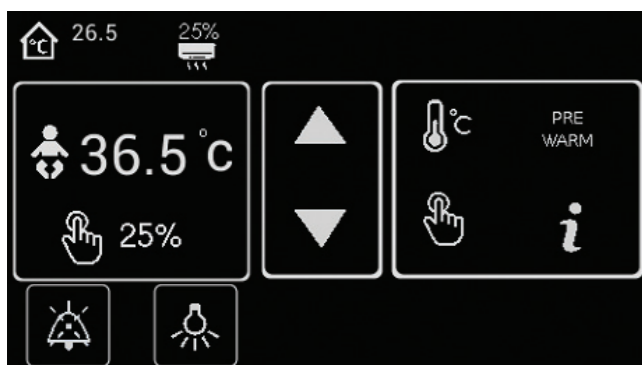

1. Sélectionnez MODE MANUEL dans l'écran MODE Selection.
2. Réglez le niveau de puissance de chauffage souhaité entre 0% et 100% en touchant les flèches haut / bas du panneau avant. Le niveau de puissance du chauffage est affiché à côté du symbole du chauffage.
3. En mode MANUEL, la température de la peau de bébé doit être surveillée à l'aide d'un moniteur de température indépendant.

**!** Un contrôle indépendant de la température est essentiel pour tout bébé sous un réchaud rayonnant pour bébé.

**!** Lorsque vous utilisez le réchauffeur en MODE MANUEL, surveillez en permanence l'état clinique et la température de la peau du bébé à l'aide d'un moniteur de température indépendant.

**i** Si le réchauffeur est en MODE MANUEL pendant plus de 15 minutes, l'écran de mode clignote, une alarme sonore retentit et la puissance du chauffage est réduite à 25%.

**i** Si vous appuyez maintenant sur le bouton ALARM MUTE, l'écran de mode clignotant s'éteint, l'alarme sonore est désactivée et le chauffage est rétabli au niveau défini.

## Utilisation de chauffe

### APGAR et minuteries de procédure

La minuterie APGAR permet de synchroniser facilement les scores APGAR. Les tonalités APGAR retentissent au bout de 1, 5 et 10 minutes (10 impulsions en rafale suivies d'un délai de 0,5 seconde). La minuterie APGAR s'éteint après 60 minutes. Les deux minuteries fournissent un compte à rebours simple des procédures cliniques, chacune émettant une tonalité à la fin de la période prédéfinie. Les deux minuteries peuvent être programmées indépendamment de 1 à 99 minutes.

Appuyez sur le symbole du minuteur pour accéder à l'écran de sélection des APGAR et des minuteries de procédure

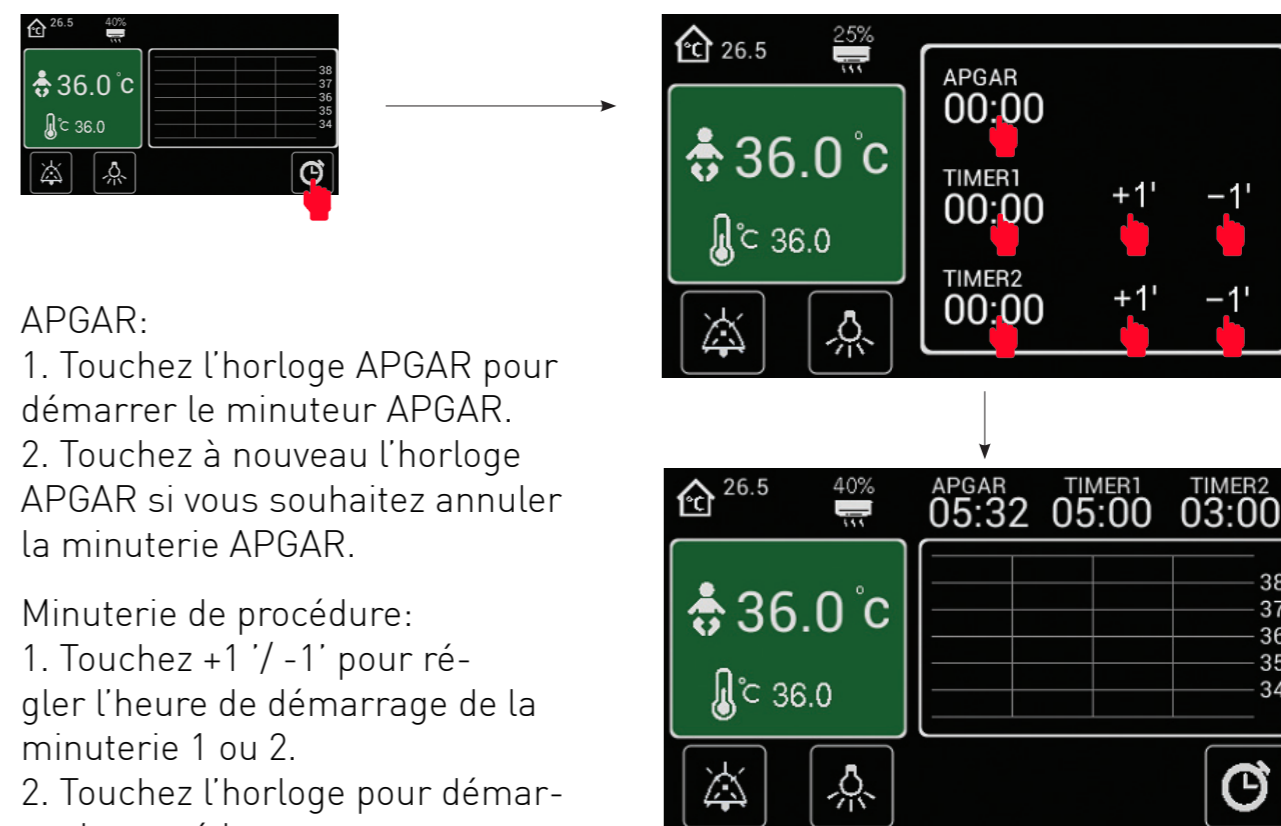

APGAR:

1. Touchez l'horloge APGAR pour démarrer le minuteur APGAR.
2. Touchez à nouveau l'horloge APGAR si vous souhaitez annuler la minuterie APGAR.

Minuterie de procédure:

1. Touchez +1' / -1' pour régler l'heure de démarrage de la minuterie 1 ou 2.
2. Touchez l'horloge pour démarrer la procédure.

L'appareil reviendra à l'écran d'origine après 3 secondes.

## Utilisation de chauffe

### Lampe d'examen

Appuyez sur le symbole Lumière d'examen pour accéder à l'écran de réglage de la lumière.

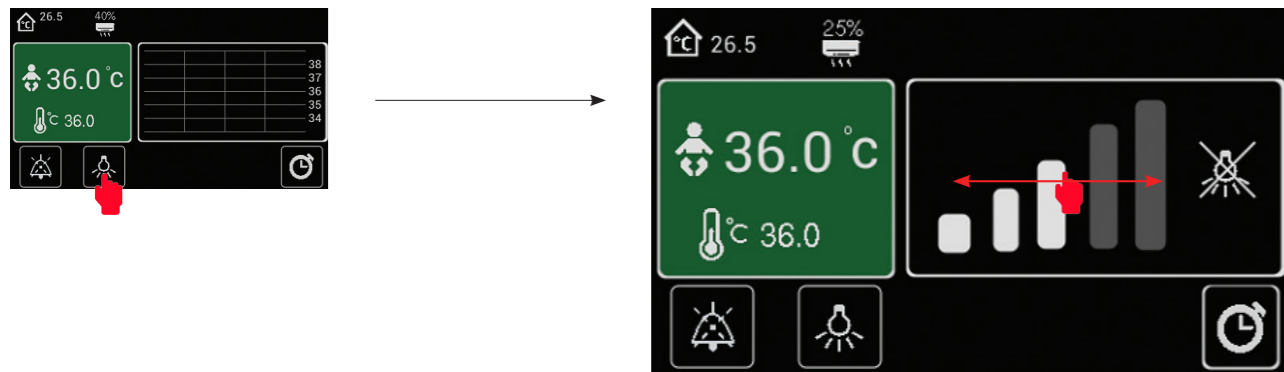

Déplacez-vous dans le graphique à barres pour régler l'intensité de la lumière. L'appareil reviendra à l'écran d'origine après 3 secondes.

### Lit de bébé

Le lit de bébé fournit la plate-forme de support pour le matelas, qui fournit à son tour une surface confortable et thermiquement isolée pour l'allaitement et les soins du bébé. Le lit peut être ajusté en continu de -12° à +12°, pour atteindre les positions de type Trendelenburg et Fowler.

1. Tournez le bouton situé sous le lit dans le sens des aiguilles d'une montre pour déplacer l'avant du lit vers le haut.
2. Tournez le bouton situé sous le lit dans le sens inverse des aiguilles d'une montre pour déplacer l'avant du lit vers le bas.

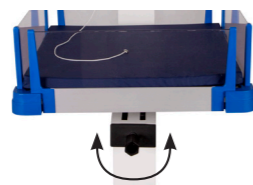

Le lit bébé est équipé d'un plateau à rayons X placé dans la fente située en dessous.

## Utilisation de chauffe

### Unité aérienne

Le module suspendu peut être déplacé vers la droite ou vers la gauche afin d'effectuer une procédure de radiographie.

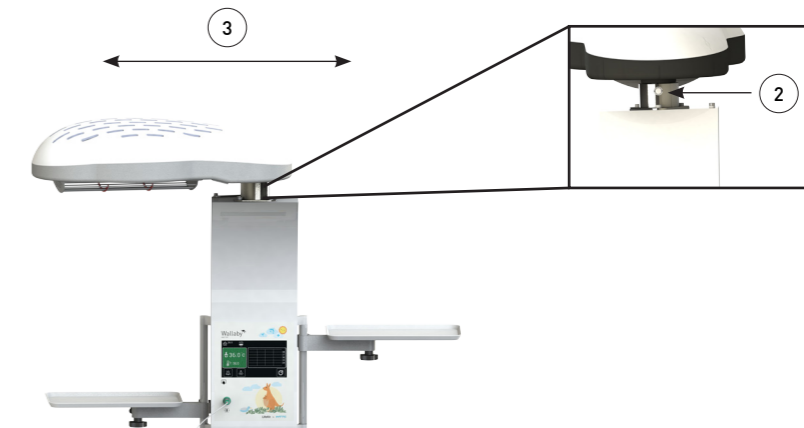

1. Éteignez l'appareil
2. Soulevez l'unité suspendue.
3. Déplacez l'appareil suspendu à gauche ou à droite.

### Éteindre le réchaud

1. Placez le commutateur à bascule situé à l'arrière de l'unité de contrôle sur la position «OFF».

**i** L'action activera l'alarme PANNE ÉLECTRIQUE

2. Appuyez sur le panneau de sélection de mode pour accéder à l'écran de sélection de mode.



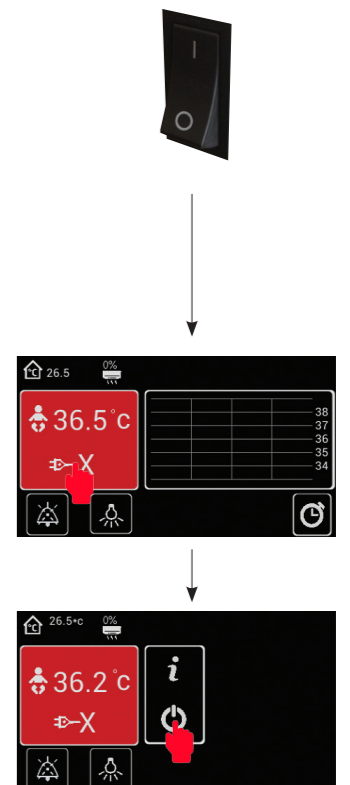

3. Appuyez et maintenez le symbole OFF pendant 3 secondes



## Systeme d'alarme

### Général

Toutes les alarmes sont affichées sur le panneau de sélection de mode.

Alarm	Mode	Cause	Effect	Mute Button
TEMP DE LA PEAU ÉLEVÉE 	BÉBÉ	Température cutanée mesurée supérieure à la température définie de 1 °C	Puissance de chauffage désactivée	Silence alarme sonore uniquement
	MANUEL	Température cutanée mesurée supérieure à 38 °C	Puissance de chauffage désactivée	Silence alarme sonore uniquement
	MODE PRE-CHAUFFAGE	Pas actif	Pas actif	Pas actif
TEMP DE LA PEAU BAS 	BÉBÉ	Température cutanée mesurée inférieure de 1 °C à la température définie	Chauffage réduit à 25% de la puissance	Annule l'alarme et rétablit la puissance du chauffage
	MANUEL	Pas actif	Pas actif	Pas actif
	MODE PRE-CHAUFFAGE	Pas actif	Pas actif	Pas actif
CAPTEUR DÉBRANCHÉ 	BÉBÉ	Capteur de peau débranché ou défectueux	Chauffage réduit à 25% de la puissance	Silence alarme sonore uniquement
	MANUEL	Pas actif	Pas actif	Pas actif
	MODE PRE-CHAUFFAGE	Pas actif	Pas actif	Pas actif
PANNE ÉLECTRIQUE 	TOUT	L'alimentation électrique du réchauffeur a échoué	Réchauffeur désactivé	Silence alarme sonore uniquement
ERREUR 	TOUT	Défaillance logicielle ou matérielle (reportez-vous au manuel d'entretien pour plus d'informations sur les codes d'erreur)	Réchauffeur désactivé	Silence alarme sonore uniquement

### Alarm system test

Toutes les alarmes énumérées ci-dessus correspondent à une priorité moyenne, à l'exception d'une alarme de panne d'alimentation qui est considérée comme une priorité élevée (réf. CEI 60601-1-8).











Pour vérifier le fonctionnement des alarmes auditives et visuelles, procédez comme suit:

1. En mode de contrôle de bébé, débranchez le capteur cutané
2. L'indicateur de contrôle clignote à l'écran et une alarme sonore retentit
3. Déplacez la sorcière en position d'arrêt
4. Vérifiez que l'alarme sonore de panne d'alimentation sonne

## Nettoyage

### Général

Nettoyez Wallaby Warmer et ses accessoires toutes les semaines ou entre deux patients en appliquant les procédures de nettoyage suivantes:

-  Respectez les directives de l'hôpital, locales et nationales concernant les fréquences de nettoyage des produits.
-  Le nettoyage doit être effectué dans les conditions ambiantes. Laissez les surfaces chauffées refroidir au moins une heure ou au toucher avant de les nettoyer.
-  Avant le nettoyage, retirez et jetez tous les produits jetables usés en respectant la méthode d'élimination recommandée.
-  Époussetez toutes les surfaces avec un chiffon doux, propre et humide.
-  Nettoyez toutes les surfaces en plastique avec une solution à base de détergent (maximum 2% dans de l'eau) en veillant à suivre les instructions du fabricant pour l'utilisation du détergent.
-  Séchez toutes les surfaces après le nettoyage avec un chiffon doux et propre ou une serviette en papier.
-  Assurez-vous qu'aucune partie du Wallaby Warmer ou de ses accessoires ne soit immergée dans un liquide ou une solution de nettoyage.
-  Ne nettoyez pas la résistance chauffante pour bébé.
-  N'utilisez pas de solutions de nettoyage abrasives.
-  Assurez-vous que toutes les pièces et tous les accessoires Wallaby Warmer sont vérifiés avant de remettre l'appareil en service.

## Nettoyage

### Capteurs de peau

1. Nettoyez les capteurs cutanés Wallaby avec de l'alcool, un détergent ou une solution savonneuse (maximum 2% dans de l'eau) en veillant à suivre les instructions du fabricant pour l'utilisation du détergent.
2. Appliquez la solution de nettoyage avec un chiffon ou une éponge propre et séchez toutes les surfaces après le nettoyage avec un chiffon doux et propre ou une serviette en papier.

- i** Ne pas stériliser à l'autoclave ou au gaz les capteurs cutanés Wallaby.
- i** Ne tirez pas sur la coupelle du capteur ou sur la fiche du capteur pendant le nettoyage ou le séchage, car le capteur cutané pourrait être endommagé.
- i** Assurez-vous que le capteur de peau est retiré du contrôleur en saisissant la fiche sur le panneau avant. Assurez-vous que le fil du capteur n'est pas soumis à une contrainte excessive, que ce soit pendant l'utilisation, le nettoyage ou l'inspection.

### Matelas

1. Nettoyez le matelas avec une solution désinfectante-détergente approuvée et correctement diluée, en veillant à suivre les instructions du fabricant pour l'utilisation du détergent.
2. Appliquez la solution de nettoyage avec un chiffon ou une éponge propre et séchez toutes les surfaces après le nettoyage avec un chiffon doux et propre ou une serviette en papier.

- i** Ne pas autoclaver le matelas.

## Maintenance

- !** Seul le personnel qualifié doit effectuer les procédures de maintenance et d'entretien.
- !** Pour éviter tout risque de brûlure lors des opérations de maintenance, assurez-vous que le réchauffeur est débranché de l'alimentation en retirant la fiche de la prise de courant et que l'élément chauffant est autorisé à refroidir pendant une heure.
- !** Pour éviter tout risque d'électrocution lors de l'exécution des procédures de maintenance, assurez-vous que le réchauffeur est débranché de l'alimentation électrique en débranchant la fiche de la prise de courant.

- i** Une fois la maintenance terminée, assurez-vous que l'équipement fonctionne correctement conformément aux spécifications de performance publiées.
- i** Assurez-vous que seules les pièces de rechange approuvées sont utilisées lors des procédures de maintenance et d'entretien.
- i** Veuillez contacter un représentant agréé MTTs pour obtenir de l'aide pour toute question relative à l'entretien ou à la maintenance.

### Lit et plateau de rayons X

Le lit doit être vérifié chaque année pour assurer un fonctionnement fiable. Votre technicien doit utiliser la procédure suivante:

1. Vérifiez le bon fonctionnement de chaque panneau latéral du lit et le verrouillage correct. Remplacez si défectueux.
2. Vérifiez que le module de plateau à rayons X fonctionne correctement et que la cassette à rayons X est correctement placée. Remplacez si défectueux.
3. Vérifiez que le mécanisme d'inclinaison fonctionne sans à-coups et que vous ressentez une résistance appropriée.
4. Vérifiez que le boulon M6x120 sur lequel le lit pivote n'est pas desserré. Serrer si nécessaire.

## Maintenance

### Base

La base doit être vérifiée au moins une fois par an pour garantir un fonctionnement fiable. Votre technicien doit utiliser la procédure suivante:

1. Vérifiez que tous les raccords de la base sont sécurisés.
2. Vérifiez que les roulettes tournent librement et que leurs freins fonctionnent correctement.

### Unité aérienne

1. Au moins une fois par an, vérifiez que le pivot de l'appareil suspendu est sécurisé.
2. Assurez-vous que les écrous de pivot de l'unité supérieure sont bien verrouillés. Vérifiez que le mouvement de pivotement de l'unité est libre et que la position centrale peut être correctement verrouillée.

## Caractéristiques

### Spécifications de performance

Source de rayonnement	Élément chauffant infrarouge en céramique: 650W
Durée de l'élément chauffant	Longueur d'onde: 2 - 10 $\mu$ W 10,000 hours
Surface utile	54 cm x 64 cm

### Spécifications physiques

Dimensions (LxLxP)	64 cm x 54 cm x 185 cm	
Unité de masse totale	64 kg	
Charge maximale	20 kg	
Les alarmes	Audible Priorité Moyenne Visuel priorité moyenne Haute Priorité Audible (P Out) Volume d'alarme	3 impulsions en rafale suivies d'un délai de 3 sec. Jaune clignotant à 0,5 Hz Tonalité de sonnerie continue de 4 kHz > 50 dBA à un mètre de distance
Élément chauffant au matelas	70 cm	
Rotation des unités aériennes	-88° à + 88° de la position centrale	
Matelas	Matériel Denisty en mousse Taille la taille	PU étanche 22kg / m <sup>3</sup> 54 x 64 cm 90 cm
Positions de basculement du lit	-12° à + 12°	
Roulettes	4 x 100mm, tout verrouillage	
Moniteur / plateau de stockage	30 x 20 cm	
Cassette à rayons X	Taille Épaisseur	26 x 70 cm 1 mm

### Spécifications électriques

Caractéristiques de puissance	220-240V AC, 47 / 63Hz
Protection contre les chocs électriques	Classe I
Consommation nominale	650W
Puissance de chauffage	650W
Puissance légère	LED 3W - intensité maximale 425 lux
Écart de température	Gamme affichée 34.0oC - 37.5oC à 0.1oC
Mesure de température	Précision du capteur 10.0oC - 50.0oC à 0.1oC +/- 0.1oC
Cordons d'alimentation	Amérique du Nord (pièce 50-07302-01) C.E. (pièce 50-07305-01) Royaume-Uni (pièce 50-09273-01)

## Caractéristiques

### Environmental Specifications

En fonctionnement	Température ambiante: +18°C to +35°C Humidité: 30% to 90% RH sans condensation Pression atmosphérique: 70-106kPa
Transport et stockage	Température ambiante: 0°C to +50°C Humidité: 5% to 90% RH sans condensation Pression atmosphérique: 70-106kPa
Les exclusions	N'existe

### Normes de référence

EN ISO 13485:2016  
EN ISO 14971:2012  
EN 60601-1:2006/A1:2013  
EN 60601-1-2:2015  
EN 60601-1-6:2010 + A1:2015  
EN 60601-1-8:2007 + A1:2013 + A11:2017  
ISO 10993-1:2009  
IEC 62304:2006/AC:2008  
EN ISO 15223-1:2016  
EN 1041:2008/A1:2013  
EN 60601-2-21:2009  
MEDDEV 2.12-1 Rev. 8  
ISO2244:2000  
MEDDEV. 2.7.1 Rev.4  
MEDDEV. 2.12-2 Rev.2  
ROHS 2011/65/EU  
WEEE 2012/19/EU

## Explication des symboles



Reportez-vous au manuel d'utilisation avant d'utiliser cet appareil.



Ne démontez l'appareil que si vous êtes un technicien formé par MTTs ou un technicien qualifié



Surface chaude.



Charge maximale.



Ne pas exposer à la lumière directe du soleil.



Cet appareil contient des pièces électroniques. Ne le jetez pas avec les déchets normaux. Éliminez-le conformément aux directives locales pour la mise au rebut de l'électronique. Éliminer conformément à la directive DEEE dans l'Union européenne.

IPX0

Protection contre les entrées de liquides - niveau 0 (pas de protection contre l'eau)



Fabricant de l'appareil.



Date de fabrication.



Marquage CE avec numéro de corps notifié.



Numéro de série.



Pièce appliquée de type BF résistant à la défibrillation



Nom et adresse du européen représentant autorisé.



## Politique de garantie

### Conditions générales

Cette garantie limitée de MTTs vous confère, en tant que client, les droits de garantie limités de MTTs, le fabricant, pour la durée spécifiée sur la carte de garantie. Veuillez consulter le site Web de MTTs pour une description détaillée de vos droits à la garantie limitée. En outre, vous pouvez également disposer d'autres droits légaux en vertu de la loi applicable ou d'un accord écrit spécial avec MTTs.

MTTS N'ÉMET AUCUNE AUTRE GARANTIE NI CONDITION EXPRESSE, ÉCRITE OU ORALE, ET DÉCLINE EXPRESSÉMENT TOUTES LES GARANTIES ET CONDITIONS NON MENTIONNÉES DANS CETTE GARANTIE LIMITÉE. DANS LA MESURE AUTORISÉE PAR LA LÉGISLATION LOCALE DES PAYS AUTRES QUE LE VIETNAM, MTTs DÉCLINE TOUTES GARANTIES OU CONDITIONS IMPLICITES, Y COMPRIS TOUTE GARANTIE IMPLICITE DE QUALITÉ MARCHANDE ET D'ADÉQUATION À UN USAGE PARTICULIER. POUR TOUTES LES TRANSACTIONS EFFECTUÉES AU VIETNAM, TOUTE GARANTIE IMPLICITE OU CONDITION DE QUALITÉ MARCHANDE, DE QUALITÉ SATISFAISANTE OU D'ADÉQUATION À UN USAGE PARTICULIER EST LIMITÉE À LA DURÉE DE LA GARANTIE EXPRESSE SUSMENTIONNÉE. CERTAINS PAYS N'AUTORISENT PAS LA LIMITATION DE LA DURÉE D'UNE GARANTIE IMPLICITE NI L'EXCLUSION OU LA LIMITATION DES DOMMAGES ACCESSOIRES OU INDIRECTS POUR LES PRODUITS DE CONSOMMATION. DANS CES PAYS, CERTAINES EXCLUSIONS OU LIMITATIONS DE CETTE GARANTIE LIMITÉE PEUVENT NE PAS S'APPLIQUER À VOUS. POUR LES TRANSACTIONS AVEC LES CONSOMMATEURS, LES CONDITIONS DE GARANTIE LIMITÉES CONTENUES DANS LA PRÉSENTE DÉCLARATION, SAUF DANS LA MESURE LÉGALEMENT AUTORISÉE, N'EXCLUENT PAS, NE RESTREIGNENT PAS, NE MODIFIENT PAS, MAIS S'AJOUTENT AUX DROITS LÉGAUX OBLIGATOIRES APPLICABLES À LA VENTE DE CE PRODUIT.

Cette garantie limitée est applicable dans tous les pays et peut être appliquée dans tout pays ou région où MTTs ou ses prestataires de services agréés offrent un service de garantie pour le même numéro de modèle de produit (sous réserve des conditions énoncées dans cette garantie limitée).

En vertu de cette garantie limitée, les produits achetés dans un pays ou une région peuvent être transférés vers un autre pays ou une autre région où MTTs ou ses prestataires de services agréés offrent un service de garantie pour le même numéro de modèle. Les conditions de garantie, la disponibilité et les temps de réponse des services peuvent varier d'un pays ou d'une région à l'autre. Le délai de réponse au service de garantie standard est sujet à modification en raison de la disponibilité des pièces sur place. Si tel est le cas, votre fournisseur de services agréé MTTs peut vous fournir des détails. MTTs ne modifiera pas la forme, l'adaptation ou la fonction de ce produit MTTs afin de le faire fonctionner dans un pays pour lequel il n'a jamais été conçu pour fonctionner pour des raisons légales ou réglementaires. MTTs n'est pas responsable des tarifs ou des droits pouvant être engendrés lors du transfert des produits.

MTTS garantit que le produit que vous avez acheté ou loué auprès de MTTs est exempt de défauts de matériaux ou de fabrication dans des conditions normales d'utilisation pendant la période de garantie limitée. La période de garantie limitée commence à la date d'achat ou de location auprès de MTTs ou à compter de la date d'installation de MTTs. Votre reçu de vente ou de livraison daté, indiquant la date d'achat du produit, constitue votre preuve de la date d'achat ou de location. Vous pouvez être amené à fournir une preuve, un achat ou une location pour pouvoir bénéficier du service de garantie. Vous avez droit à un service de garantie matérielle conformément aux conditions générales du présent document si une réparation de votre produit MTTs est requise pendant la période de garantie limitée.

Sauf indication contraire, et dans la mesure autorisée par la législation locale, les nouveaux produits MTTs peuvent être fabriqués à l'aide de nouveaux matériaux et de matériaux utilisés équivalents aux performances et à la fiabilité inédites. MTTs peut réparer ou remplacer les produits MTTs (a) avec des produits ou des pièces neuves ou précédemment utilisés, offrant des performances et une fiabilité équivalentes, ou (b) avec des produits équivalents à un produit original abandonné. Les pièces de rechange sont garanties exemptes de vices de matériau ou de fabrication pendant quatre-vingt-dix (90) jours ou, pour rappel de la période de garantie limitée, du produit MTTs qu'elles remplacent ou dans lequel elles sont installées, selon la durée la plus longue.

## Politique de garantie

MTTS réparera ou remplacera, à sa seule discrétion, tout composant ou produit présentant un vice de matériau ou de fabrication pendant la période de garantie limitée. Toutes les pièces détachées retirées en vertu de cette garantie limitée deviennent la propriété de MTTs. Dans le cas improbable où votre produit MTTs connaît des défaillances récurrentes, MTTs, à sa seule discrétion, peut choisir de vous fournir (a) une unité de remplacement sélectionnée par MTTs identique ou équivalente à votre produit MTTs; vous rembourser votre prix d'achat ou vos paiements de location (moins les intérêts) au lieu d'un remplacement. Ceci est votre recours exclusif pour les produits défectueux.

### Les exclusions

MTTS NE GARANTIT PAS QUE LE FONCTIONNEMENT DE CE PRODUIT SERA ININTERROMPU OU SANS ERREUR. MTTs N'EST PAS RESPONSABLE DES DOMMAGES RESULTANT DE VOTRE NON-RESPECT DES INSTRUCTIONS DESTINÉES AU PRODUIT.

La présente garantie limitée ne s'applique pas aux pièces consommables ni consommables et ne s'applique pas aux produits dont le numéro de série a été retiré, ni aux gaz endommagés ou rendus défectueux (a) à la suite d'un accident, d'une utilisation non conforme, de ou maintenance ou étalonnage inadéquats (si nécessaire) ou autres causes externes; (b) par une utilisation en dehors des paramètres d'utilisation indiqués dans la documentation utilisateur fournie avec le produit; (c) par logiciel, interface, pièces ou fournitures non fournis par MTTs; (d) une préparation ou un entretien inapproprié du site; (e) infection par le virus; (f) perte ou dommages en transit; ou (g) par modification ou service par toute personne autre que (i) le personnel de MTTs, (ii) un fournisseur de services agréé MTTs ou (iii) votre propre installation de pièces remplaçables approuvées par MTTs ou MTTs remplaçables par l'utilisateur final, si elles sont disponibles pour votre produit MTTs. dans le pays ou la région de service.

### Limitation de responsabilité

SI VOTRE PRODUIT MTTs NE FONCTIONNE PAS COMME PRÉVU, LA RESPONSABILITÉ MAXIMALE DE MTTs AU TITRE DE CETTE GARANTIE LIMITÉE EST EXPRESSÉMENT LIMITÉE AU MOINDRE DU PRIX QUE VOUS AVEZ PAYÉ POUR LE PRODUIT OU DES COÛTS DE RÉPARATION OU DE REMPLACEMENT DES COMPOSANTS MATÉRIELS QUI NE FONCTIONNENT PAS CORRECTEMENT. D'UTILISATION NORMALE.

À L'EXCEPTION DE CE QUI EST INDIQUÉ CI-DESSUS, EN AUCUN CAS, IL NE SERA TENU RESPONSABLE DES DOMMAGES CAUSÉS PAR LE PRODUIT OU DE SON EXÉCUTION DÉFECTUEUSE, Y COMPRIS DES PERTES DE BÉNÉFICES OU DES ÉCONOMIES RÉALISÉES OU DES DOMMAGES SPÉCIAUX, ACCESSOIRES OU CONSÉCUTIFS. MTTs N'EST PAS RESPONSABLE DES RÉCLAMATIONS FAITES PAR UN TIERS OU FAITES PAR VOUS POUR UN TIERS.

CETTE LIMITATION DE RESPONSABILITÉ S'APPLIQUE QUE DES DOMMAGES SOIENT DEMANDÉS, OU QUE DES RÉCLAMATIONS SOIENT FAITES AU TITRE DE LA PRÉSENTE GARANTIE LIMITÉE OU EN TANT QUE RÉCLAMATION EN RESPONSABILITÉ DÉLICTUELLE (Y COMPRIS EN CAS DE NÉGLIGENCE ET DE RESPONSABILITÉ DU FAIT DES PRODUITS), UNE RÉCLAMATION CONTRACTUELLE OU TOUTE AUTRE RÉCLAMATION. CETTE RESPONSABILITÉ DE LIMITATION NE PEUT ÊTRE ANNULÉE OU MODIFIÉE PAR AUCUNE PERSONNE. CETTE LIMITATION DE RESPONSABILITÉ SERA EFFECTIVE MÊME SI VOUS AVEZ AVERTI LES MEMBRES DE LA POSSIBILITÉ DE TELS DOMMAGES. CETTE LIMITATION DE RESPONSABILITÉ NE S'APPLIQUERA TOUTEFOIS PAS AUX RÉCLAMATIONS POUR PRÉJUDICE CORPOREL.

CETTE GARANTIE LIMITÉE VOUS CONFÈRE DES DROITS LÉGAUX SPÉCIFIQUES. VOUS POUVEZ ÉGALEMENT AVOIR D'AUTRES DROITS QUI PEUVENT VARIER D'UN PAYS À L'AUTRE. IL VOUS EST CONSEILLÉ DE CONSULTER LES LOIS EN VIGUEUR DANS VOTRE PAYS POUR CONNAÎTRE VOS DROITS.

## Politique de garantie

### Période de garantie limitée

La période de garantie limitée de ce produit MTTs correspond à une période fixe et spécifiée commençant à la date d'achat et spécifiée sur la carte de garantie. La date de votre facture est la date d'achat, à moins que MTTs ou votre revendeur ne vous informe autrement par écrit.

### Responsabilités du client

Afin d'éviter tout risque de facturation pour des problèmes non couverts par votre garantie limitée (problèmes qui ne sont pas dus à des défauts de matériaux ou de fabrication sur le produit MTTs), il vous sera demandé d'aider MTTs comme suit:

- Vérifiez les configurations, chargez le dernier micro-logiciel, installez les correctifs logiciels, exécutez les diagnostics et les utilitaires MTTs.
- Mettre en œuvre des procédures temporaires ou des solutions de contournement fournies par MTTs pendant que MTTs travaille sur une solution permanente;
- Collaborez avec MTTs pour tenter de résoudre le problème en utilisant une discussion en ligne, un courrier électronique ou un téléphone. Cela peut impliquer l'exécution de procédures de diagnostic de routine, l'installation de mises à jour logicielles ou de correctifs supplémentaires;
- Effectuer des tâches supplémentaires telles que définies dans chaque type de service de garantie fourni par MTTs et toute autre action que MTTs peut raisonnablement demander afin de fournir au mieux le support de la garantie.

LE CLIENT EST RESPONSABLE DE LA LIVRAISON DU PRODUIT (ET DE TOUS LES COÛTS IMPLIQUÉS) DE SON EMPLACEMENT AU POINT DE SERVICE AUTORISÉ MTTs.

### Contacteur MTTs

Si votre produit MTTs échoue pendant la période de garantie limitée et que les suggestions de la documentation produit ne résolvent pas le problème, vous pouvez obtenir une assistance en effectuant l'une des opérations suivantes:

- Recherchez et contactez le fournisseur de services MTTs le plus proche via le site Web de MTTs:  
<http://www.mttts-asia.com/support/>
- Appeler le centre de support technique:  
+84 43 766 6521

Avant d'appeler MTTs ou un fournisseur de services agréé par MTTs, veuillez à disposer des informations suivantes:

- Numéro de série du produit et nom du modèle
- Messages d'erreur applicables
- Questions détaillées



MEDICAL TECHNOLOGY TRANSFER AND SERVICES Co., LTD  
Maison n ° 26, ruelle 41, rue An Duong Vuong, district de Tay Ho, ville de Hanoi, Vietnam



Tel: +84 24 3766 6521  
Fax: +84 24 3718 8050  
Email: [assistance@mtts-asia.com](mailto:assistance@mtts-asia.com)  
[www.mtts-asia.com](http://www.mtts-asia.com)

PROMETEO SRL  
Via Mantova 9  
38122 Trento  
Italie

